

Anfragebogen zum Scharnierbandförderer Typ FSB Tlg. 100 Ausführung Langkopf



Kunde _____
 Ansprechpartner _____
 Straße _____
 PLZ Ort _____
 Telefon _____

**AXA – Maschinen und
Armaturen GmbH & Co. KG**

Haverbeck 58
48624 Schöppingen

Telefon: 02555/8616-0
Telefax: 02555/8616-50

www.axa-anlagenbau.de
info@axa-anlagenbau.de

Grundlänge G [mm] _____ Steigwinkel W 30° 45° 60°
 Aufgabelänge L [mm] _____ Einbaulänge EL [mm] _____
 Abwurfhöhe H [mm] _____ Gesamtlänge F [mm] _____
 Abwurflänge E [mm] _____ Höhe Abdeckung h [mm] _____
 (min. 1050 mm)

Lackierung Farbton RAL _____ struktur glatt

Antrieb rechts links Rotationsbürste ja nein

Emulsionstank rechts links Maß X [mm] _____ Maß K [mm] _____ Maß M [mm] _____

Umlenkung Typ A B C (Typ A mit Umlenkscheibe, Typ B und C mit Kettenrad)

Fördergut _____

Fördermenge [dm³/min] _____ Geschwindigkeit [m/min] _____

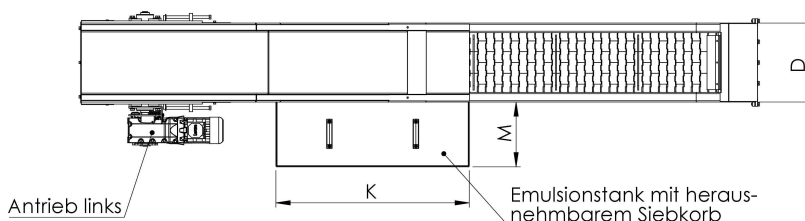
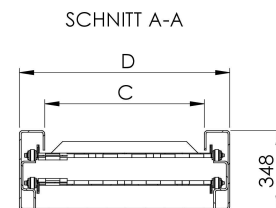
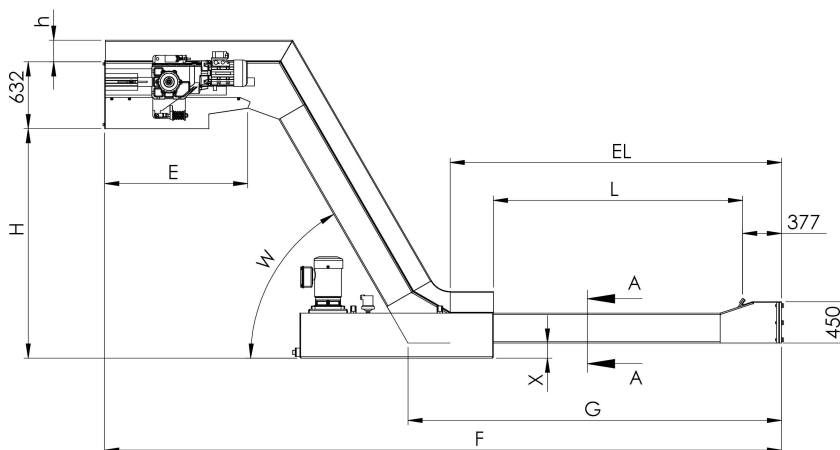

Pumpen und Druckschalter sind Zubehör

Nennweite	C [mm]	D [mm]
FSB 200Tlg. 100	200	367
FSB 250Tlg. 100	250	417
FSB 300Tlg. 100	300	467
FSB 350Tlg. 100	350	517
FSB 400Tlg. 100	400	567
FSB 450Tlg. 100	450	617
FSB 500Tlg. 100	500	667
FSB 550Tlg. 100	550	717
FSB 600Tlg. 100	600	767
FSB 650Tlg. 100	650	817
FSB 700Tlg. 100	700	867
FSB 750Tlg. 100	750	917
FSB 800Tlg. 100	800	967